



*ICE LOW FOG MACHINE*  
*User Manual*

アンタリ社製

アイス・ロー・フォグマシン

取扱説明書



株式会社インターメディア

この度は、アンタリ社製「アイス・ロー・フォグマシン」をお買い上げ頂きまことにありがとうございます。本製品はスモークを発生させる演出用のフォグマシンです。本製品を長く安全にご利用して頂く為に、必ず説明書をお読みにになり、内容をよく理解された上でご使用下さい。

本マニュアルは、アンタリ社製「ICE Low Fog Machine - User Manual」に基づいて、アンタリクラブが日本語版に翻訳編集したものです（平成13年11月）。本マニュアルに記載された内容については、改良等の為に予告なしに変更される場合があります、既に購入された製品とは一部異なる場合があります。本マニュアルの内容に関しては万全を期して作成していますが、万一ご不審な点や誤り、記載漏れなどがありましたら、販売代理店までご連絡下さい。

本マニュアルの無断転載／転用を禁じます。

#### スペック：

電 源	： AC 100 V 50/60 Hz 7.5 A
ヒーター	： 1000 W
噴 出 量	： 226立方メートル/分
タンク容量	： 2.5リットル
寸 法	： 660.1 × 355 × 360 (mm)
重 量	： 24.4 kg
専用液	： FLR-1

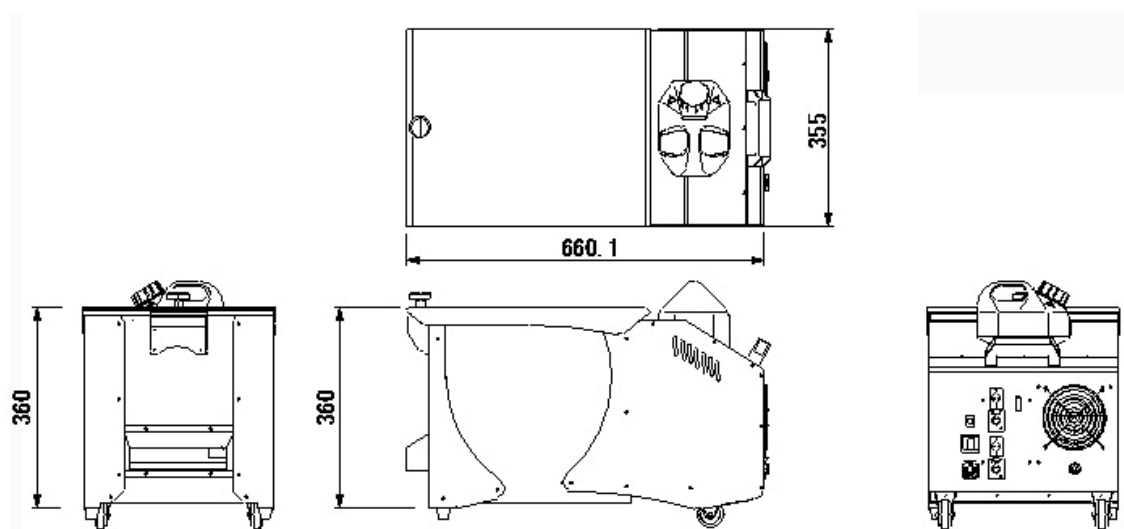

寸法 (mm)

## 使用上の注意：

本製品の使用に際しては、本マニュアルに記載した使用方法に沿って使用して下さい。このマニュアルの指示に従わない場合、又は、本製品の未許可の改造の場合に生じた一切の損害についてはいかなる責任も負いかねますので、予めご了承ください。

## 取り扱いについて：

- 販売代理店が推薦する、水主体の高品質な Fog 液を使用して下さい。他の Fog 液を使用すると、製品が正確に作動しない場合があります。
- タンクに Fog 液が十分に入っていない状態での作動は製品を損傷します。Fog 液残量に注意して使用して下さい。
- なにか不具合が生じた場合は、直ちに使用を止め、販売代理店までご連絡下さい。
- 液体を入れたまま移動しないで下さい。
- 子供の手の届かない所で使用し、また、子供による操作、無人での運転は避けて下さい。
- Fog 液を飲まないで下さい。万一、飲み込んだ場合は、直ちに医療機関に連絡し、適切な処置を受けて下さい。目や皮膚に触れた場合は、直ちに水でよく洗い流して下さい。

## 感電の危険を避けるために：

- 液漏れを防ぐ為に、Fog 液を入れ過ぎないように注意して下さい。
- 本体を濡らさないで下さい。
- 屋内でのみ使用して下さい。
- 設置の際には、本体を傾けないように注意して下さい。
- 使用前に電圧が適切であるかご確認下さい（本製品は 100V 仕様です）。
- 本製品は、防水加工されていません。本体に水が入った場合は使用を止め、販売代理店までご連絡下さい。
- 使用しない場合は電源を切り、電源プラグを抜き、濡れない場所に保管して下さい。
- 市販用の交換部品はありません。メンテナンスが必要な場合は、販売代理店までご連絡下さい。
- 清掃の際には、電源を切り、電源プラグを抜いてから作業して下さい。

## 火傷や火災の危険を避けるために：

- 作動中、噴出口 60 cm 以内には近付かないで下さい。
- 火気に近い場所では使用しないで下さい。

- 製品を喚気性のよい場所に設置し、本体の通気孔を塞がないようにして下さい。その際、本体の上面、側面に最低 20 cm の空間があるようにして下さい。
- 噴出口を人に向けて使用しないで下さい。
- 可燃物を噴出口の 60 cm 以内に置かないで下さい。

#### 破裂の危険を避けるために：

- いかなる場合でも可燃性の液体の使用は避けて下さい。

#### 開梱と点検：

製品を箱から出し、必要な物が全て揃っているかご確認下さい。パッケージには以下のものが梱包されています：

1. 取扱説明書
2. リモート・コントローラ
3. 電源ケーブル

- 使用する前に、輸送の際に生じた破損がないか、ご確認下さい。
- 本体もしくは、ケーブルに破損がある場合は、販売代理店までご連絡下さい。電源に接続したり、そのまま使用したりしないで下さい。
- 万一、不足しているものがありましたら販売代理店までご連絡下さい。

#### セッティング：

- 本体から梱包材を取って下さい。その際、本体噴出口に障害物がないかご確認下さい。
- 製品を平らな場所に設置し、フォグ液タンクの蓋を外して下さい。
- 製品前方に位置するアイス収納スペースのカバーを開け、アイスもしくはドライアイスを入れて下さい（最大容量 8 kg まで）。作業終了後、カバーを閉めて下さい。
- フォグ液をタンクに注入して下さい。その際、入れ過ぎないように注意して下さい。注入後、タンクの蓋を締めて下さい。
- 本体後部にリモート・コントローラのケーブルを接続して下さい。

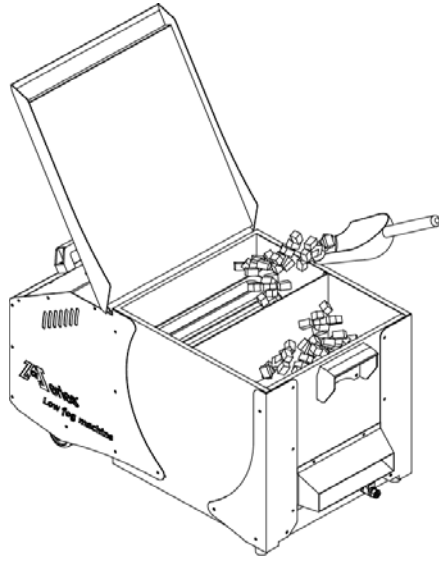

#### オペレーション：

- 電源コードを接続して、本体後部に付いたスイッチを「ON」にして下さい。暖機作業（約10分間）が終了すると、リモート・コントローラの「緑ランプ」が点灯します。
- リモート・コントローラ上の「緑ランプ」が点灯中は、噴出が可能な状態です。「緑ランプ」が消えている場合は、噴出できません。
- フォグを噴出する場合は、希望のフォグ量となるまで、リモート・コントローラの「**MANUAL**（マニュアル）」ボタンを押し続けて下さい。
- リモート・コントローラ上の「緑ランプ」は、本体が暖機作業中に点滅し、この場合には噴出することはできません。
- 詳しい運転方法は、“リモート・コントローラ使用方法”を参照して下さい。

設置する際は、本体傾斜角度が15度以内で、噴出方向が人の顔の高さにならない様に注意して下さい。

噴出量が少ない場合には、直ちに使用を中止し、電源を切り、電源プラグを抜き、フォグ液残量、外部ヒューズ、コントローラの接続部分、供給電源を調べ、それらに異常がない場合は、再び電源コードを接続し、電源を入れて下さい。その後、噴出ボタンを30秒間押し続けてもフォグが噴出されない場合は、タンクに接続されたホースに液が通っているかご確認下さい。それでも正常に作動しない場合は、販売代理店までご連絡下さい。

## リモート・コントローラ使用方法：

本製品に付属されている「Z-8」マルチファンクション・リモート・コントローラ（4ピン XLR コネクター仕様、10mケーブル付き）は、3つの調節ノブを使用してフォグ噴出量、噴出時間、噴出インターバル（噴出間隔）を操作することができます。

黄色の「**TIMER（タイマー）**」ボタンを押すとタイマー機能を作動させます。

「**INTERVAL（インターバル）**」調節ノブはタイマー作動時のインターバル（噴出間隔）時間（10秒～5分）を設定することができます。

「**DURATION（噴出時間）**」調節ノブはタイマー作動時の噴出時間（1秒～10秒）を設定することができます。

「**Output（噴出量）**」調整ノブはタイマー作動時の噴出量（0～100%）を設定することができます。

緑の「**MANUAL（マニュアル）**」ボタンを押すと他の機能を停止し、最大量で噴出します。

赤の「**CONTINUOUS（連続）**」ボタンを押すと連続噴出を可能にします。

## フォグマシンのDMX設定：

本製品にはDMX 512コントロール・システムが内蔵されています。1チャンネル（値：0～255まで）を使用して、フォグ噴出量をスタンダードなDMXコントローラ、又は、ライト/演出オペレートで使用するDMXコントロール・ソフトウェアで制御することができます。

アドレス設定は、製品背面にある「**DIPスイッチ**」を使用して設定します。

値：「0～5」の時は、本体は停止状態です。

フォグ噴出量は値：「6～249」の間で設定することができます。「6」が最少噴出量で、「249」が最大噴出量となり、DMXの値が上がると共にフォグ噴出量も増えます。

値：「250～255」の時は、フォグを最大量で噴出します。

DMX コントロール・システム内蔵フォグマシンの基本的運転状況／性能は以下の通りです：

1. 平均作動温度＝250℃。
2. フォグ最大噴出量で噴出30秒以上維持可能。
3. フォグ噴出量設定30%（DMX 値で約「75」）で安定した連続噴出が可能。

## メンテナンス：

フォグ液に混入物が入らないように注意して下さい。フォグ液の注入作業終了後、フォグ液容器、マシン付属タンクの蓋を必ず締めて下さい。

毎40時間使用後、本体内部にあるヒーター部分に蓄積された不用物を取り除く為に、蒸留水80%と酢酸20%で構成された洗剤溶液（付属タンク満タン分）を使用して清掃運転する事をお薦めします。

## 清掃方法：

1. 電源プラグをはずします。タンク内のフォグ液を取り除き、タンクに洗剤を注入し、電源プラグを接続して下さい。暖機作業が始まります。
2. 喚気性のよい場所に設置し、タンク内の洗剤が無くなるまで運転して下さい。
3. 清掃運転終了後、電源プラグをはずし、製品が十分に冷却された状態で、乾いた布を使用して製品に付着した汚れやホコリを取り除いて下さい。
4. 以上で清掃完了です。タンクにフォグ液を注入して下さい。

フォグマシンは、濃度の濃いフォグ液と高温のヒーターを使用する為、汚れやすくなっています。フォグマシンを長く安全にご利用して頂く為に、定期的にメンテナンスと清掃を行って下さい。

## 注意事項：

- 噴出口の周りにフォグが集中しやすい為、噴出口付近の床面を濡らす場合があります。設置の際は注意して下さい。
- 作動中もしくは、作動終了後、少量のフォグが噴出する場合があります。
- 長時間の噴出後、ヒーターを噴出適温に戻す為、自動的に運転が止まる場合があります。この場合、リモート・コントローラの「緑ランプ」は消灯し、フォグ噴出はできません。再び、フォグ噴出が可能な状態に戻ると、ランプが点灯します。
- 電源コードや配線が切れた場合は、直ちに使用を止め、販売代理店までご連絡下さい。

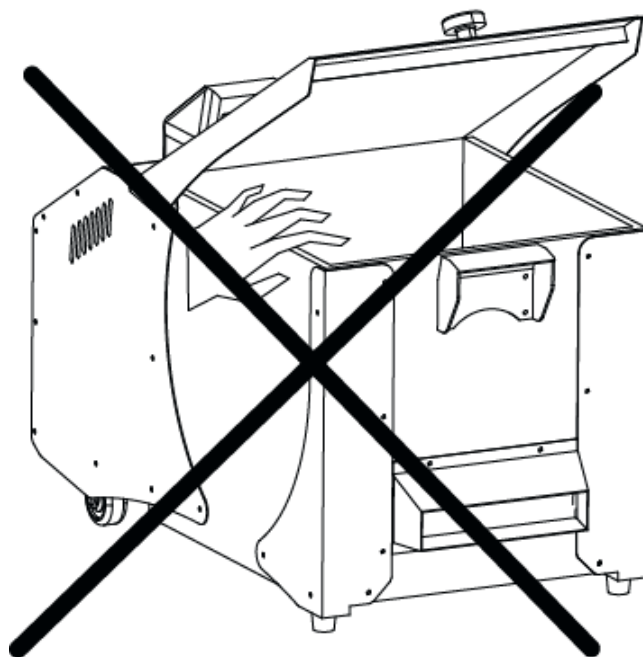

カバー開閉時には手などを挟まないように注意して下さい。

本製品に関するご質問は、販売代理店までお問い合わせ下さい。